

Assens Kommune
Rådhus Allé 5
5610 Assens

12-12-2019
Sags id: 2019-0465

Landzonetilladelse.

Assens Kommune giver landzonetilladelse til etablering af shelterplads som ansøgt på ejendommen matr. nr. 130, Saltofte By, Kærums, beliggende Saltoftevej 47, 5610 Assens.

Vi har givet landzonetilladelsen efter Planlovens § 35.
Landzonetilladelsen bortfalder, hvis den ikke udnyttes inden 5 år.

Vilkår

Det er et vilkår for denne tilladelse,

- at etablering og anvendelse sker i overensstemmelse med det ansøgte,
- sheltere mv. holdes i mørke naturfarver,
- at der kan meddeles byggetilladelse til det ansøgte, og
- at det ansøgte ikke strider mod tinglyste servitutter på ejendommen.

Offentliggørelse

Vi offentliggør din landzonetilladelse **den 12. december 2019** på Assens kommunes hjemmeside assens.dk
Herefter er der 4 ugers klagefrist.

Du må ikke udnytte landzonetilladelsen, før klagefristen er udløbet, og såfremt der bliver klaget over din landzonetilladelse, skal du afvente Planklagenævnets afgørelse.

Ansøgningen

I forbindelse med den fælleskommunale projekt Blå Støttesteder Kystnære opholdspladser i Assens, Middelfart, Nordfyn, Kerteminde og Nyborg Kommuner opstilles moderne overnatningssheltere med ca. 7-10 km afstand hele vejen langs de fem kommuners kyster.

Shelterne vil understøtte friluftslivet langs kysten hele året, idet de kan åbnes på dage med roligt og lunt vejr, og lukkes mere til på dage med hårdt og koldt vejr eller om vinteren. Derved forlænges sæsonen for overnatning i det fri.

Lokale og besøgende på Fyn får med de Blå Støttesteder helt nye og unikke muligheder for at opleve og benytte den fantastiske fynske kystnatur. Det bliver muligt at sejle i kajak, gå eller cykle fra støttepunkt til støttepunkt, ligesom lystfiskere kan drage nytte af shelterne som læ- og rasteplasser.

Pladserne skal falde bedst muligt ind i den omgivne natur de må ikke skæmme. De skal understøtte det enkle friluftsliv med ophold af ca. et døgn varighed samt naturformidlingsaktiviteter i skole-, institutions- og naturskoleregioner m.fl.

Støttepunkterne placeres på offentlige og private arealer, og alle pladser bliver offentligt tilgængelige.

Den kystnære placering samt lokaliteternes relative nærhed på hinanden er væsentlig for de blå støttepunkters formål, nemlig at understøtte friluftslivet langs kysten og muligheden for at gennemføre vandre- kajak- og cykelture hele vejen rundt om Fyn.

Den aktuelle lokalitet

På den aktuelle lokalitet, hvortil der ansøges om byggetilladelse for her, ønskes opført et shelter af typen 'Skrubben med et grundareal på ca. 2,3 m².

Shelteret placeres på betonstolper. Såvel stolper som shelter kan let fjernes, såfremt pladsen ikke længere ønskes anvendt til formålet.

På pladsen anlægges desuden en bålplads med tilhørende borde og bænke.

Shelteret bygges som moduler på værksted, og køres derfra til samling på lokaliteten.

Planlovens landzonebestemmelser

Fordi shelterpladsen etableres i landzone, er den omfattet af Planlovens landzonebestemmelser.

I landzonen må der som udgangspunkt ikke uden tilladelse efter Planlovens § 35, stk. 1, foretages udstykning, opføres ny bebyggelse eller ske ændringer i bestående bebyggelse og ubebyggede arealer.

Kommunen skal vurdere ansøgningen i forhold til de hensyn, den skal varetage ved landzoneadministrationen, landskabelige, naturbeskyttelsesmæssige og rekreative hensyn.

Bemærkninger

Shelterpladsen placeres på et areal beliggende mellem strandkanten og matr. nr. 130, Saltofte By, Kærums, tilhørende ejendommen Saltoftevej 47, 5610 Assens.

Kystnærhedszonen

Shelterpladsen etableres inden for kystnærhedszonen.

Tilladelse efter Planlovens § 35 i den kystnære zone kan kun meddeles, såfremt det ansøgte har helt underordnet betydning i forhold til de nationale planlægningsinteresser.

Shelterpladsen vurderes ikke at have væsentlig betydning i forhold til de nationale planlægningsinteresser.

Landskab

Området ligger i det bølgede landbrugslandskab og inden for større sammenhængende landskabsområde.

Det er vores vurdering, at shelterpladsen med den ansøgte placering ikke vil være væsentligt synlig i landskabet og dermed ikke visuelt påvirke omgivelserne nævneværdigt.

Strandbeskyttelse

Området er omfattet af Naturbeskyttelseslovens bestemmelser om strandbeskyttelser.

Kystdirektoratet har den 1. maj 2019 meddelt dispensation fra Naturbeskyttelseslovens § 15 om strandbeskyttelse.

Naturbeskyttelseslovens § 3

Området er omfattet af beskyttet natur.

Assens Kommune har den 22. oktober 2019 meddelt dispensation til det ansøgte.

Naboorientering

Vi har ikke foretaget naboorientering, da vi skønner, at det ansøgte vil være uden væsentlig betydning for naboerne.

Begrundelse for afgørelsen

Vi har ved afgørelsen lagt vægt på, at shelterpladsen ved sit omfang, ydre udseende eller placering ikke vurderes at påvirke landskabet eller øvrige omgivelser væsentligt.

Vi har også lagt vægt på, at shelterpladsen indgår som en del af det fælleskommunale projekt Blå Støttepunkter - Kystnære opholdspladser i Assens, Middelfart, Nordfyn, Kerteminde og Nyborg Kommuner – hvor der opstilles moderne overnatningssheltere med ca. 7-10 km afstand hele vejen langs de fem kommuners kyster.

Andre tilladelser fra kommune

Byggetilladelse

Det ansøgte kræver også en byggetilladelse, og ansøgning skal ske via [Byg & Miljø](#)

Du kan få flere oplysninger om byggetilladelse på tlf. 6474 7519.

Venlig hilsen

Mona Nielsen
Planmedarbejder

Oversigtskort over shilternes placering på matrikel 13ø Saltofte By, Kærumsø



Shelteret (rød prik) placeres langt fra naboskel. Bemærk at matrikel 13ø ikke går ned til strandkanten, men arealet mellem matriklen og strandkanten betragtes som ejet af bagvedliggende matrikelejer – altså ejeren af matrikel 13ø.

Shelteret placeres med en afstand på (mere end) 10 m til bålsted (blå prik)

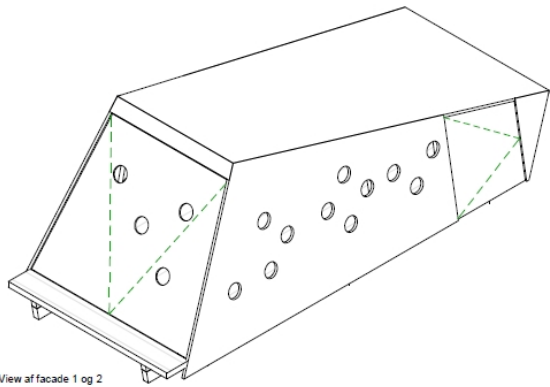

View af facade 1 og 2

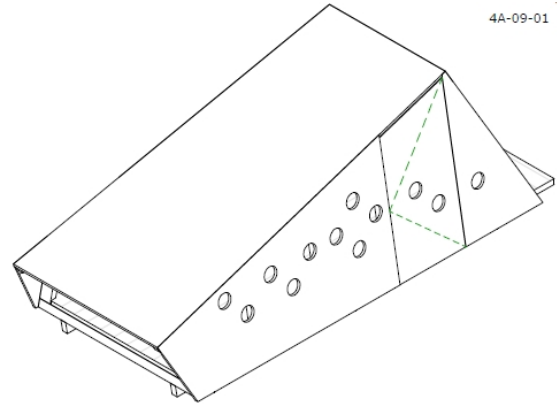

View af facade 3 og 4

4A-09-01

Klagevejledning

Denne afgørelse kan påklages til Planklagenævnet inden fire uger fra afgørelsen er meddelt i din e-boks eller pr. fysisk brev, såfremt du er fritaget for digital post.

Er afgørelsen offentligt bekendtgjort på kommunens hjemmeside eller i avisen regnes klagefristen altid fra tidspunktet for den offentlige bekendtgørelse. I de tilfælde, hvor afgørelsen ikke er meddelt i din e-boks eller pr. fysisk brev eller offentlig bekendtgjort, regnes fristen dog fra det tidspunkt, hvor du har fået kendskab til afgørelsen. Udløber klagefristen på en lørdag eller en helligdag, forlænges klagefristen til den følgende hverdag.

Du klager via klageportalen, som du finder via borger.dk eller virk.dk, og du logger på klageportalen med Nem-ID. Klageberettiget er enhver med retlig interesse i sagen samt landsdækkende foreninger og organisationer, der som hovedformål har beskyttelse af natur og miljø eller varetagelsen af væsentlige brugerinteresser inden for arealanvendelsen.

Når du klager, skal du betale et klagegebyr. Gebyret er på 900,- kr. for privatpersoner og 1.800,- kr. for virksomheder, organisationer og offentlige myndigheder. Klagegebyret opkræves af Planklagenævnet. Betaling af klagegebyr sker ved elektronisk overførsel eller ved indbetalingskort til Planklagenævnet. Gebyr skal indbetales inden for en af Planklagenævnet fastsat frist. Hvis gebyret ikke indbetales inden udløbet af fristen, afvises klagen.

I klageportalen sendes din klage automatisk først til Assens Kommune. Hvis kommunen fastholder afgørelsen, sender Assens Kommune klagen videre til behandling i nævnet via klageportalen. Du får besked om videresendelsen.

Planklagenævnet afviser din klage, hvis du sender den uden om klageportalen, medmindre du forinden er blevet fritaget for brug af klageportalen. Hvis du ønsker at blive fritaget for at bruge klageportalen, skal du sende en begrundet anmodning til Planklagenævnet. Nævnet afgør herefter, om du kan fritages for at bruge klageportalen.

Opsættende virkning

En klage over denne afgørelse har opsættende virkning efter lovgivningen. Planklagenævnet kan træffe afgørelse om at fravige lovgivningens udgangspunkt i særlige tilfælde.

Eventuel domstolsprøvelse

Hvis kommunens eller klageinstansens afgørelse ønskes indbragt for en domstol, skal dette ske inden 6 måneder efter, at afgørelsen er meddelt eller offentliggjort.

Yderligere klagevejledning

Se <https://naevneneshus.dk/start-din-klage/planklagenaevnet/vejledning/> for uddybende klagevejledning, herunder betingelserne for at blive fritaget for at anvende klageportalen.